

Dual APCR 100S V2 DE-0422

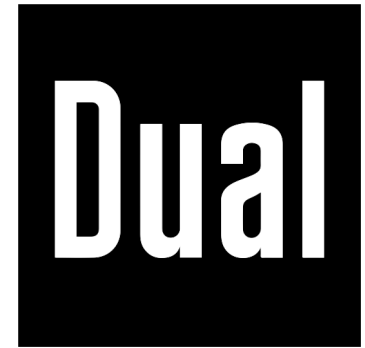

**Dual APCR 100S**

**Portable CD-Boombox mit  
Kassette**

**Bedienungsanleitung**

## **Inhaltsverzeichnis**

<b>Vorwort.....</b>	<b>4</b>
Zielgruppe dieser Bedienungsanleitung .....	4
Gestaltungsmerkmale dieser Bedienungsanleitung .....	4
Warnhinweise .....	5
<b>Technische Daten .....</b>	<b>6</b>
Richtlinien und Normen.....	6
<b>Lieferumfang .....</b>	<b>6</b>
<b>Geräteübersicht.....</b>	<b>7</b>
<b>Hinweise zur Handhabung .....</b>	<b>9</b>
Sicherheitshinweise.....	9
Umgang mit Batterien .....	12
Bestimmungsgemäße Verwendung.....	13
<b>Gerät zum Betrieb vorbereiten .....</b>	<b>14</b>
Gerät aufstellen.....	14
Netzbetrieb .....	15
Batteriebetrieb.....	15
Kopfhörer anschließen .....	17

<b>Allgemeine Geräte-Funktionen .....</b>	<b>17</b>
Gerät einschalten.....	17
Gerät ausschalten.....	17
Lautstärke einstellen .....	17
<b>Funktionen .....</b>	<b>18</b>
UKW-Radio.....	18
UKW-Sender speichern.....	19
CDs wiedergeben .....	20
Kassette wiedergeben.....	23
Externe Tonquelle (AUX-IN) anschließen.....	25
Sleep-Timer Einstellungen.....	25
Uhr einstellen.....	26
<b>Fehlerbehebung .....</b>	<b>27</b>
Probleme mit dem Gerät .....	27
Probleme mit dem Radio.....	28
Probleme mit dem CD-Player .....	28
Probleme mit dem Kassettendeck.....	29
<b>Gerät reinigen .....</b>	<b>30</b>
<b>Entsorgungshinweise.....</b>	<b>31</b>
Entsorgung von Batterien.....	32
<b>Ersatzteile &amp; Zubehör .....</b>	<b>33</b>



## Vorwort

Diese Bedienungsanleitung hilft beim bestimmungsgemäßen und sicheren Gebrauch des Gerätes.

Die Bedienungsanleitung aufmerksam durchlesen und für den späteren Gebrauch aufbewahren.

Insbesondere die enthaltenen Sicherheits- und Warnhinweise müssen beachtet werden, um mögliche Gefahren beim Gebrauch des Gerätes abzuwenden.

## Zielgruppe dieser Bedienungsanleitung

Die Bedienungsanleitung richtet sich an jede Person, die das Gerät

- aufstellt,
- bedient,
- reinigt oder
- entsorgt.

## Gestaltungsmerkmale dieser Bedienungsanleitung

Verschiedene Elemente der Bedienungsanleitung sind mit festgelegten Gestaltungsmerkmalen versehen. So kann leicht festgestellt werden, ob es sich um

normalen Text,

<Menüpunkte>,

- Aufzählungen oder

1. Handlungsschritte

handelt.

## Warnhinweise

Die Warnhinweise in dieser Bedienungsanleitung sind gemäß nachfolgendem Schema aufgebaut:

### **GEFAHR**

Das Signalwort „**GEFAHR**“ kennzeichnet eine Warnung vor unmittelbarer Lebensgefahr!

### **WARNUNG**

Das Signalwort „**WARNUNG**“ kennzeichnet eine Warnung vor möglicher Lebensgefahr und/oder schweren irreversiblen Verletzungen!

### **VORSICHT**

Das Signalwort „**VORSICHT**“ kennzeichnet eine Warnung vor möglichen mittleren und oder leichten Verletzungen!

### **ACHTUNG**

Das Signalwort „**ACHTUNG**“ kennzeichnet mögliche Sachschäden.

### **Hinweis**

„**Hinweis**“ kennzeichnet nützliche oder wichtige Informationen zum Produkt.

## Technische Daten

Technische Änderungen und Irrtümer vorbehalten. Die Abmessungen sind ungefähre Werte.

Abmessungen Gerät (Breite x Tiefe x Höhe)	300 x 213 x 150 mm
Gewicht	ca. 1,4 kg
Spannungsversorgung	AC 100 - 240 V ~ 50/60 Hz
Batteriebetrieb	DC 9 V 6 x 1,5 V, BABY, LR14/C
Lautsprecher	Ausgangsleistung: 2 x 2 W RMS
Umgebungsbedingungen	+5 °C bis +35 °C
Relative Luftfeuchte (nicht kondensierend)	5 % bis 90 %
FM Frequenz	87,5 – 108 MHz
Antenne	Teleskopantenne ca. 61 cm
AUX-IN Audioeingang	3,5 mm Klinke
Kopfhörer	3,5 mm Klinke

## Richtlinien und Normen

Hiermit erklärt die Dual GmbH, dass der Funkanlagentyp Dual APCR 100S der Richtlinie 2014/53/EU entspricht.

Der vollständige Text der EU-Konformitätserklärung ist unter der folgenden Internetadresse verfügbar:

<https://dual.de/konformitaetserklaerungen/>



## Lieferumfang

Bitte erst das Gerät und alle Zubehörteile aus der Verpackung entnehmen.

Sicherstellen, dass alle nachfolgend aufgeführten Teile vorhanden sind:

- Haupteinheit
- diese Bedienungsanleitung,
- Netzkabel.

## Hinweis

Bei unvollständigem Lieferumfang bitte an den Hersteller wenden.

## Geräteübersicht





Abb. 1: Geräteübersicht

## Geräteübersicht

1		CD-Fach
2		Lautsprecher
3	<b>Vol. -</b>	Lautstärke senken
4	<b>Vol. +</b>	Lautstärke erhöhen
5	 / <b>FUNC.</b>	Drücken: <ul style="list-style-type: none"> <li>• Zwischen UKW / CD /Kassette und AUX IN wechseln</li> </ul> Gedrückt halten: <ul style="list-style-type: none"> <li>• Standby-Modus</li> </ul>
6		Drücken: <ul style="list-style-type: none"> <li>• weiter zum nächsten Titel / Sender</li> </ul> Gedrückt halten: <ul style="list-style-type: none"> <li>• vorspulen</li> </ul>
7		Drücken: <ul style="list-style-type: none"> <li>• zurück zum vorherigen Titel / Sender</li> </ul> Gedrückt halten: <ul style="list-style-type: none"> <li>• zurückspulen</li> </ul>
8		Display
9	 / <b>SLEEP</b>	Drücken: <ul style="list-style-type: none"> <li>• Wiedergabe stoppen</li> </ul> Gedrückt halten: <ul style="list-style-type: none"> <li>• Sleep-Timer einstellen</li> </ul>

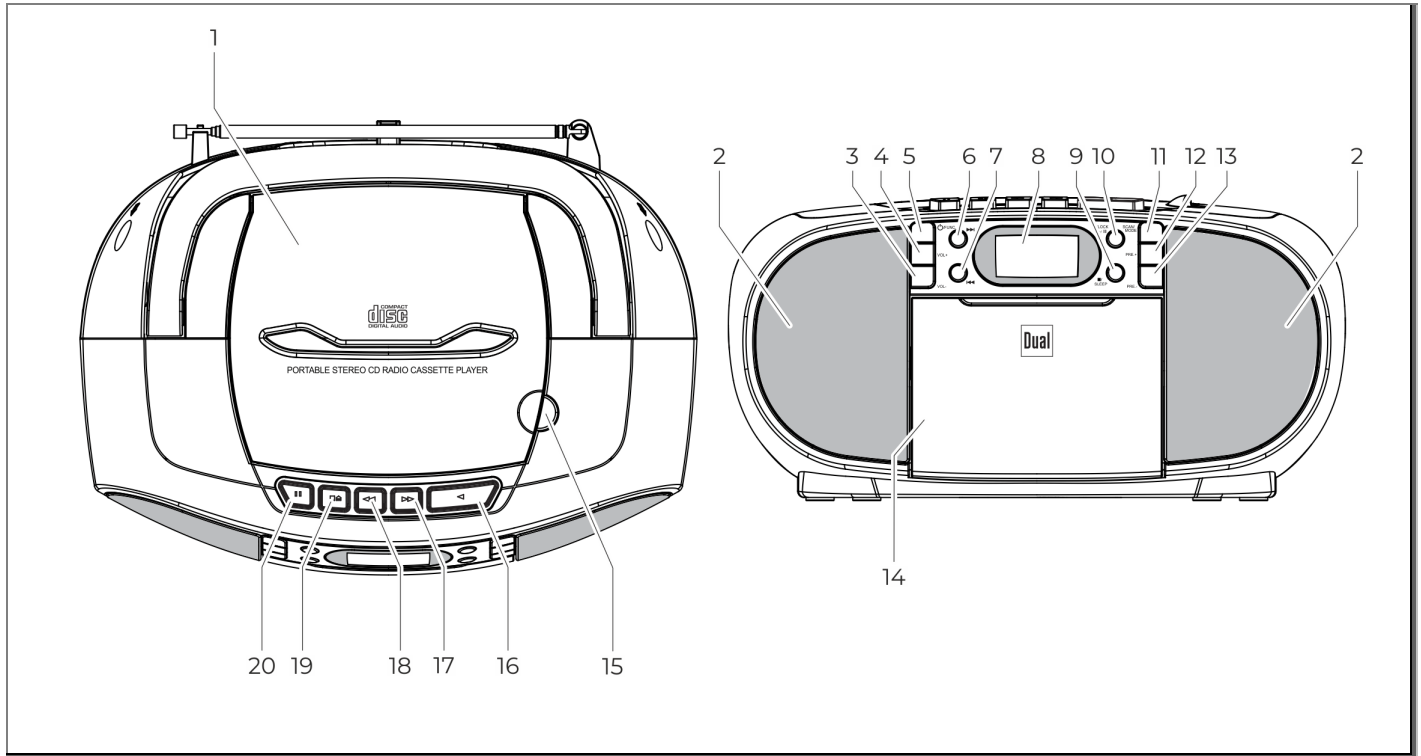
10	 / <b>CLOCK / ▶ / II</b>	Drücken: <ul style="list-style-type: none"> <li>• Wiedergabe starten / unterbrechen</li> </ul> Gedrückt halten: <ul style="list-style-type: none"> <li>• Uhrzeit anzeigen</li> </ul>
11	<b>SCAN / MODE</b>	Drücken: <ul style="list-style-type: none"> <li>• CD/Radio programmieren</li> </ul> Gedrückt halten: <ul style="list-style-type: none"> <li>• Sendersuchlauf starten</li> </ul>
12	<b>PRE +</b>	Auswahl des Senderspeicherplatzes
13	<b>PRE -</b>	Auswahl des Senderspeicherplatzes
14		Kassettenfach
15		CD-Fach öffnen / schließen
16		Kassette: Wiedergabe starten
17		Kassette zurückspulen
18		Kassette vorspulen
19		Kassette: STOP/Kassettendeck öffnen
20	<b>II</b>	Kassette: PAUSE





Abb. 2: Rückseite

1		Teleskopantenne
2	<b>AUX</b>	Audio-Eingang
3		Kopfhöreranschluss
4	<b>AC~</b>	Netzanschluss
5		Batteriefach

## Hinweise zur Handhabung

Alle Sicherheitshinweise sorgfältig durchlesen und diese Bedienungsanleitung für spätere Fragen aufbewahren. Alle Warnungen und Hinweise in dieser Bedienungsanleitung befolgen.

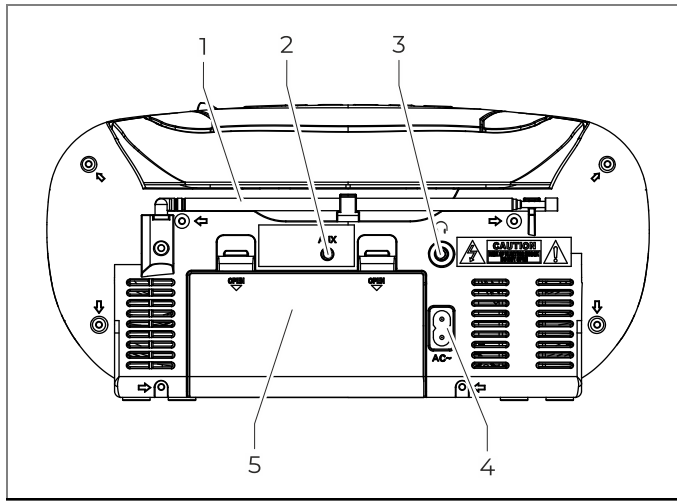
### Sicherheitshinweise

#### Sicherheitshinweise zum Umgang mit dem Gerät mit Netzkabel

- Das Gerät mit Netzkabel darf nur an eine Netzspannung von 100-240 V~, 50/60 Hz angeschlossen werden. Niemals das Gerät mit Netzkabel mit einer anderen Spannung betreiben.
- Nur das mitgelieferte Gerät mit Netzkabel verwenden.
- Das Gerät mit Netzkabel erst anschließen, nachdem die Installation vorschriftsmäßig beendet ist.
- Das Gerät nur an eine vorschriftsmäßig installierte und geerdete Netzsteckdose anschließen. Die Netzspannung muss mit den Angaben auf dem Typenschild des Gerätes übereinstimmen.
- Die Steckdose sollte möglichst nah am Gerät sein.
- Die Verwendung von Mehrfachsteckdosen vermeiden.

- Sicherstellen, dass das Netzkabel oder der Stecker immer leicht zugänglich ist, damit das Gerät schnell von der Stromversorgung getrennt werden kann.
- Das Netzkabel so verlegen, dass niemand darüber stolpern kann.
- Das Gerät mit Netzkabel vollständig in die Steckdose stecken.
- Das Gerät mit Netzkabel nicht mit nassen Händen anfassen, Gefahr eines elektrischen Schlages.
- Wenn das Gerät mit Netzkabel defekt ist bzw. wenn das Gerät sonstige Schäden aufweist, darf es nicht in Betrieb genommen werden.
- Das Gerät mit Netzkabel nicht am Kabel aus der Steckdose ziehen.
- Das Gerät bleibt auch in ausgeschaltetem Zustand mit dem Stromnetz verbunden. Das Gerät mit Netzkabel aus der Steckdose ziehen, falls das Gerät über einen längeren Zeitraum nicht benutzt wird.
- Bei Störungen oder Rauch- und Geruchsbildung aus dem Gehäuse sofort Gerät mit Netzkabel aus der Steckdose ziehen.

### **Sicherheitshinweise zur Aufstellung des Gerätes**

- Um Feuergefahr und die Gefahr eines elektrischen Schlages zu vermeiden, das Gerät weder Regen noch sonstiger Feuchtigkeit aussetzen.
- Gerät nicht in der Nähe von Badewannen, Swimmingpools oder spritzendem Wasser in Betrieb nehmen.
- Keine offenen Brandquellen auf das Gerät stellen, (z. B. brennende Kerzen).
- Keine Behälter mit Flüssigkeit auf das Gerät stellen (z. B. Blumenvasen). Diese könnten umfallen und die auslaufende Flüssigkeit zu erheblicher Beschädigung bzw. zum Risiko eines elektrischen Schlages führen.
- Fremdkörper dürfen nicht in das Innere des Gerätes gelangen (z. B. Nadeln, Münzen etc.).
- Sollten Fremdkörper oder Flüssigkeit in das Gerät gelangen, sofort den Netzstecker aus der Steckdose ziehen. Das Gerät von qualifiziertem Fachpersonal überprüfen lassen, bevor es wieder in Betrieb genommen wird. Andernfalls besteht die Gefahr eines elektrischen Schlages.

### Sicherheitshinweise zum Betrieb des Gerätes

- Musik nicht mit großer Lautstärke hören. Dies kann zu bleibenden Gehörschäden führen.
- Dieses Gerät ist nicht dafür bestimmt, durch Personen (einschließlich Kinder) mit eingeschränkten physischen, sensorischen oder geistigen Fähigkeiten oder mangelnder Erfahrung und/oder mangelndem Wissen benutzt zu werden.

Ausnahme:

Die Personen werden durch eine für ihre Sicherheit zuständige Person beaufsichtigt oder erhalten von ihr Anweisungen, wie das Gerät zu benutzen ist.

- Kinder niemals unbeaufsichtigt dieses Gerät benutzen lassen.
- Die Anschlusskontakte nicht mit metallischen Gegenständen oder den Fingern berühren. Die Folge können Kurzschlüsse sein.



Der CD-Player verwendet einen unsichtbaren Laserstrahl. Dieser kann die Augen bei falscher Handhabung verletzen.

- Niemals in das geöffnete CD-Fach schauen.
- Dieses Gerät wurde als Laser-Gerät der Klasse 1 (CLASS 1 LASER) eingestuft.

### Hinweis

Der entsprechende Hinweis (CLASS 1 LASER PRODUCT) befindet sich auf der Unterseite des Gerätes.



### Sicherheitshinweise zur Reparatur und Wartung

- Reparaturen und Wartungsarbeiten dürfen ausschließlich vom Kundendienst oder durch vom Hersteller autorisiertes Fachpersonal vorgenommen werden. Durch unsachgemäße Reparaturen können erhebliche Gefahren für den Benutzer entstehen.
- Niemals versuchen, ein defektes Gerät selbst zu reparieren. Immer an eine unserer Kundendienststellen wenden.
- Gerät auf keinen Fall öffnen. Dies darf nur vom Kundendienst oder durch vom Hersteller autorisiertes Fachpersonal vorgenommen werden. Andernfalls besteht die Gefahr eines elektrischen Schlages.
- Es ist verboten, Umbauten am Gerät vorzunehmen.
- Beschädigte Geräte bzw. beschädigte Zubehörteile dürfen nicht mehr verwendet werden.

### Umgang mit Batterien

---

#### **WARNUNG**

##### **Warnung - Explosionsgefahr**

- Normale Batterien dürfen nicht geladen, mit anderen Mitteln reaktiviert, nicht auseinandergenommen, erhitzt, ins offene Feuer geworfen oder direkter Sonnenstrahlung ausgesetzt werden.
  - Batterien korrekt einlegen. Bei falsch eingelegter Batterie besteht Explosionsgefahr!
- 

#### **WARNUNG**

##### **Warnung - Erstickungsgefahr!**

Kinder könnten Batterien in den Mund nehmen und verschlucken. Dies kann zu ernsthaften Gesundheitsschäden führen.

- Bei Verschlucken von Batterien sofort einen Arzt aufsuchen!
  - Sicherstellen, dass Batterien nicht in die Hände von Kindern gelangen.
-

**⚠️ WARNUNG****Warnung - Verätzungsgefahr!**

Ausgelaufene oder beschädigte Batterien können bei Berührung mit der Haut Verätzungen und Vergiftungen verursachen.

- Geeignete Schutzhandschuhe benutzen.
  - Ausgelaufene Batterien fachgerecht entsorgen.
  - Das Batteriefach mit einem trockenen Tuch reinigen.
  - Nur auslaufgeschützte Batterien oder Akkus des gleichen Typs verwenden.
  - Niemals alte und neue Batterien gleichzeitig verwenden.
- 
- Schwächer werdende Batterien rechtzeitig auswechseln.
  - Immer alle Batterien gleichzeitig auswechseln und nur Batterien des gleichen Typs verwenden.
  - Verbrauchte Batterien fachgerecht entsorgen, siehe „Entsorgung von Batterien“ auf Seite 32.

**Bestimmungsgemäße Verwendung**

Dieses Gerät ist nur zum Gebrauch in geschlossenen Räumen, zum Empfang von FM-Radiosendern und als Wiedergabegerät von CDs und Kassetten und über den AUX-IN Audioeingang bestimmt.

- Eine andere oder darüberhinausgehende Benutzung gilt als nicht bestimmungsgemäß.
- Das Gerät ist für den privaten Gebrauch konzipiert und nicht für gewerbliche Zwecke geeignet.

## Gerät zum Betrieb vorbereiten

### Gerät aufstellen

- Das Gerät auf einen festen, sicheren und ebenen Untergrund aufstellen.
- Für gute Belüftung sorgen. Die beim Betrieb entstehende Wärme muss durch ausreichende Luftzirkulation abgeführt werden. Deshalb darf das Gerät nicht abgedeckt oder in einem geschlossenen Schrank untergebracht werden. Für einen Freiraum von mindestens 10 cm um das Gerät sorgen.
- Das Gerät nicht auf weiche Oberflächen wie Teppiche, Decken oder in der Nähe von Gardinen und Wandbehängen aufstellen. Die Lüftungsöffnungen könnten dadurch verdeckt und notwendige Luftzirkulation kann dadurch unterbrochen werden. Dies könnte möglicherweise zu einem Gerätebrand führen.
- Das Gerät nicht in der Nähe von Wärmequellen wie Heizkörpern aufstellen.
- Direkte Sonneneinstrahlungen und Orte mit außergewöhnlich viel Staub vermeiden.
- Das Gerät ist für die Verwendung in trockener Umgebung und in gemäßigttem Klima vorgesehen und darf nicht in Räumen mit hoher Luftfeuchtigkeit sowie Tropf- oder Spritzwasser aufgestellt werden (z. B. Küche oder Sauna). Niederschläge von Kondenswasser und Spritzwasser können zur Beschädigung des Gerätes führen.
- Das Gerät nur auf den Gerätefüßen stehend betreiben.
- Die Gerätefüße können unter Umständen farbige Abdrücke auf bestimmten Möbeloberflächen hinterlassen. Schutz zwischen Ihren Möbeln und dem Gerät verwenden.
- Das Gerät nicht im Freien verwenden.
- Keine schweren Gegenstände auf das Gerät stellen.
- Wenn das Gerät von einer kalten in eine warme Umgebung gebracht wird, kann sich im Inneren des Gerätes Feuchtigkeit niederschlagen. In diesem Fall etwa eine Stunde warten, bevor es in Betrieb genommen wird.
- Bei Gewitter das Gerät nicht an das Stromnetz anschließen.
- Zu hohe Lautstärke kann zu Gehörschäden führen, besonders in Verbindung mit Kopfhörern.
- Das Gerät von anderen Geräten fernhalten, die starke Magnetfelder erzeugen (z. B. Elektromotoren).
- Wenn das Gerät längere Zeit nicht benutzt wird, die Batterien entnehmen, da diese auslaufen und das Gerät beschädigen können.

## Netzbetrieb

Das Gerät kann an das normale Stromnetz (100 - 240 V ~ 50/60 Hz) angeschlossen werden.

- Das Netzkabel in den Netzanschluss **AC~** auf der Rückseite und den Netzstecker in die Netzsteckdose stecken.

### ACHTUNG

Wenn das Gerät an die Netzspannung angeschlossen ist, sind Teile des Gerätes in Betrieb. Um das Gerät ganz auszuschalten, den Netzstecker aus der Netzsteckdose ziehen.

### Hinweis

Im Netzbetrieb die Batterien entnehmen, um diese zu schonen und das Gerät gegen evtl. auslaufende Batteriesäure zu schützen!

## Eco-Standby

Das Gerät schaltet sich nach einiger Zeit ohne Wiedergabe bzw. ohne Signal automatisch in Standby.

- Die Taste **⏻/FUNC.** drücken, um das Gerät wieder einzuschalten.

## Batteriebetrieb



Abb. 3: Batteriefach öffnen

1. Das Netzkabel abziehen.
2. Das Gerät so drehen, dass man das Batteriefach an der Rückseite öffnen kann. Dabei darauf achten, dass die Tasten auf der Vorderseite des Gerätes nicht beschädigt werden.

3. Das Batteriefach durch Drücken der beiden Laschen (A) in Pfeilrichtung (B) öffnen, siehe Abb. 1.
4. Ggf. alte Batterien entfernen.
5. Die Batteriekontakte und die Gerätekontakte vor dem Einlegen der neuen Batterien mit einem trockenen Tuch reinigen.

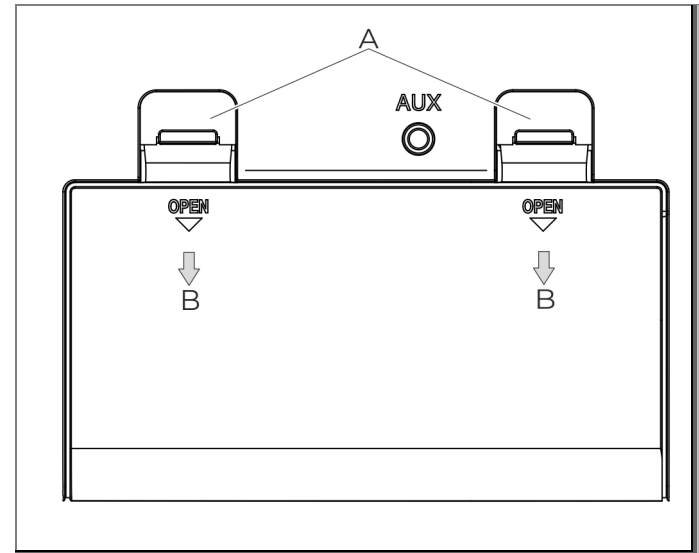

Abb. 4: Batterien einsetzen

6. Neue Batterien einlegen.
  - Zum netzunabhängigen Betrieb werden 6 alkalische Batterien, Typ C (LR14) / 1,5 V benötigt (nicht im Lieferumfang enthalten).
  - Beim Einlegen auf die richtige Polung achten, siehe Abb. 1.
7. Den Batteriefachdeckel sorgfältig schließen. Die Haltetaschen des Deckels müssen im Gehäuse einrasten.

### Hinweis

Das Gerät kann auch mit geeigneten wiederaufladbaren Batterien genutzt werden.

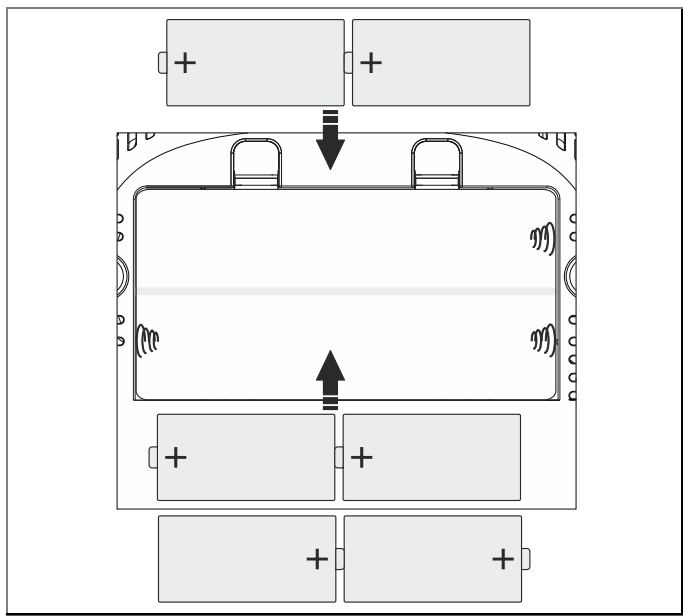

## Kopfhörer anschließen

### VORSICHT



#### Gehörschäden!

Zu hohe Lautstärke kann zu Gehörschäden führen, besonders in Verbindung mit Kopfhörern.

Vor der Verwendung von Kopfhörern die Gerätelautstärke auf den minimalen Wert einstellen.

Wird ein Kopfhörer (nicht im Lieferumfang) angeschlossen, ist der interne Lautsprecher stumm geschaltet.

Nur Kopfhörer mit einem 3,5 Millimeter-Klinkenstecker verwenden.

1. Den Stecker des Kopfhörers in die Kopfhörerbuchse des Gerätes anschließen.
2. Die Lautstärke auf den gewünschten Wert einstellen.

## Allgemeine Geräte-Funktionen

### Gerät einschalten

1. Antenne vollständig ausziehen.
2. Zum Einschalten: Taste /Func. drücken.
3. Das Display leuchtet.

### Gerät ausschalten

1. Um das Gerät in den Standby-Modus zu schalten, Taste /Func. für ca. 3 Sekunden gedrückt halten. Die Displaybeleuchtung wird deaktiviert.
2. Gerät ganz ausschalten: Den Netzstecker aus der Netzsteckdose ziehen.

### Hinweis

Alle Einstellungen und gespeicherte Sender werden bei Trennung vom Stromnetz gelöscht.

### Lautstärke einstellen

- Mit den Tasten **VOL. + / VOL. -** die gewünschte Lautstärke einstellen (**VOL. +** = lauter, **VOL. -** = leiser).

## Funktionen

### UKW-Radio



Das Radio eignet sich zum Empfang von UKW-Radiosendern.

Das Radio in der Nähe eines Fensters positionieren und die Antenne vollständig ausziehen.



#### Hinweis

- Zur Verbesserung des Empfanges kann es notwendig sein, die Antenne in eine andere Richtung auszurichten.

### UKW-Sender wiedergeben

1. Ggf. die Taste /FUNC. wiederholt kurz drücken, um in den UKW-Modus <Rad> zu wechseln.
2. Mit den Tasten  die gewünschte Senderfrequenz, in 0,1 Mhz-Schritten, einstellen.

### UKW-Sendersuchlauf (manuell)

- Die Tasten  kurz drücken, um die angezeigte Frequenz in 0,1 MHz-Schritten einzustellen.
- Die Tasten  gedrückt halten, um den nächsten verfügbaren Sender zu finden.

### UKW-Sendersuchlauf (automatisch)

#### Hinweis

Alle voreingestellten Funkstationen werden überschrieben.

1. Die Taste **SCAN / MODE** ca. 3 Sekunden gedrückt halten, um den Sendersuchlauf zu starten
2. Der Suchlauf startet und die gefundenen Sender werden in der Senderliste gespeichert.

## UKW-Sender speichern

Es können 30 UKW-Sender im Gerät gespeichert werden.

### Sender speichern (automatisch)

1. Die **SCAN / MODE** Taste am Gerät 2-3 Sekunden gedrückt halten, um die automatische Senderspeicherung zu starten.  
In der Anzeige werden die Speichernummern angezeigt.  
Die Radiosender werden automatisch einer Speichernummer zugeordnet.
2. Die Tasten **PRE. + oder PRE. -** drücken, um einen Sender von einem Speicherplatz aufzurufen.

### Sender speichern (manuell)

1. Die Tasten **◀◀ / ▶▶** drücken, um die Frequenz eines Senders einzustellen.
2. Die Taste **SCAN / MODE** drücken.  
Es erscheinen der Speicherplatz <Pxx> und die Meldung <PROG> im Display.
3. Die Tasten **◀◀ / ▶▶** drücken, um den Speicherplatz (P01 - P30) auszuwählen.
4. Die Taste **SCAN / MODE** drücken, um zu bestätigen.
5. Die Tasten **PRE. + oder PRE. -** drücken, um einen Sender von einem Speicherplatz aufzurufen.

### CDs wiedergeben

Der CD-Player ist mit CD- und CD-R-Medien kompatibel. Es können alle hier erwähnten Discs mit diesem Gerät ohne Adapter abgespielt werden.

Das Gerät eignet sich hervorragend für die Wiedergabe von Hörbüchern auf CD.

Das Gerät beginnt die Wiedergabe mit dem letzten Titel bzw. der letzten Abspielposition, auch wenn das Gerät zwischenzeitlich abgeschaltet bzw. vom Stromnetz getrennt gewesen ist.

#### Hinweis

- Beim Anfertigen von Audio-CDs die gesetzlichen Grundlagen beachten und nicht gegen die Urheberrechte Dritter verstoßen.
- Das CD-Fach immer geschlossen halten, damit sich kein Staub auf der Laseroptik ansammelt.
- Es ist von Vorteil beim Brennen der CD mit niedriger Geschwindigkeit zu brennen und die CD als Single-Session und finalisiert anzulegen.

### CD einlegen

#### ACHTUNG

---

Vor der ersten Verwendung den Transportschutz-Einleger aus dem CD-Fach entfernen.



---

1. Ggf. die Taste **⏻/FUNC.** wiederholt kurz drücken, um in den CD-Modus <CD> zu wechseln.
2. Den CD-Fach-Deckel an der Lasche nach oben ziehen, um das CD-Fach zu öffnen.
3. CD mit der bedruckten Seite nach oben vorsichtig einlegen und auf die Arretierung des Halters drücken.
4. CD-Fach schließen. Die CD wird eingelesen.
5. Mit der weiteren Bedienung warten, bis der CD-Inhalt komplett eingelesen wurde. Dadurch wird sichergestellt, dass alle benötigten Informationen von der CD gelesen wurden.
6. Nach Abschluss des Einlesevorgangs erscheint kurz die Anzahl der Titel im Display und die Wiedergabe startet mit dem 1. Titel der CD.

**Hinweis**

- Ist keine CD eingelegt, erscheint nach kurzer Zeit „No“ im Display.
- Bei geöffnetem CD-Fach darauf achten, dass keine Fremdgegenstände in das Gerät gelangen können.
- Die Linse des Laserabtasters darf auf keinen Fall berührt werden.
- CD-Fach nur bei Stillstand der CD öffnen.
- Darauf achten, dass die CD nicht schief sitzt.





**CDs wiedergeben****Wiedergabe starten, stoppen, pausieren**

1. Ggf. die Taste /FUNC. wiederholt kurz drücken, um in den CD-Modus <CD> zu wechseln.
2. Die Taste **CLOCK / ▶ / ||** drücken, um die Wiedergabe zu starten.
3. Die Taste **CLOCK / ▶ / ||** drücken, um die Wiedergabe zu unterbrechen.
4. Die Taste **CLOCK / ▶ / ||** drücken, um die Wiedergabe fortzusetzen.
5. Die Taste /SLEEP drücken, um die Wiedergabe zu beenden.



**Hinweis:**

Vor Entnahme der CD immer /SLEEP drücken.

**Titel auswählen, schneller Suchlauf**

- Die Taste  einmal drücken, um zum nächsten Titel zu springen.
- Wenn der aktuelle Titel bereits >5 Sekunden gespielt wird muss die Taste  2x gedrückt werden, bei 1x drücken beginnt die Wiedergabe des aktuellen Titels von vorne.
- Das Display zeigt die jeweils eingestellte Titel-Nummer.
- So oft  oder  drücken, bis die gewünschte Titel-Nummer angezeigt wird.

Während der Wiedergabe kann ein schneller Suchlauf vorwärts oder rückwärts durchgeführt werden, um eine bestimmte Stelle zu suchen. Dabei erfolgt die Musik-Wiedergabe über die Lautsprecher.

- Für einen schnellen Vorlauf  drücken und halten, bis die gewünschte Stelle gefunden wurde.
- Für einen schnellen Rücklauf  drücken und halten, bis die gewünschte Stelle gefunden wurde.
- Taste loslassen. Die Wiedergabe wird an dieser Stelle fortgesetzt.

### Die Wiederholungsfunktion nutzen

#### **Titel, Album, CD wiederholen**

Die Taste **SCAN / MODE** wiederholt drücken, um den gewünschten Wiedergabemodus auszuwählen. Der Wiedergabemodus wird im Display angezeigt.

- <REP>: aktueller Titel wird wiederholt wiedergegeben.
- <REP-ALL>: Alle Titel der CD werden wiederholt wiedergegeben.
- <RAND>: Die Zufallsfunktion RANDOM ist aktiv. Die Titel werden in zufälliger Reihenfolge wiedergegeben.





Wird die Taste SCAN / MODE viermal hintereinander gedrückt, werden alle Funktionen beendet und der normale Abspielmodus wird wieder aufgenommen.

### Die Programmierungsfunktion nutzen

Mit der Programmierungsfunktion können bis zu 20 Titel einer Musik-CD in einer festgelegten Reihenfolge abgespielt werden.

#### **Hinweis**



Die Programmierung kann nur mit eingelegter CD und im Stopp-Modus vorgenommen werden.

1. Ggf. die Taste /FUNC. wiederholt kurz drücken, um in den CD-Modus <CD> zu wechseln.
2. Eine CD einlegen und das CD-Fach schließen.
3. Die Taste /SLEEP drücken, um die Wiedergabe zu beenden.
4. Die Taste **SCAN / MODE** drücken.
  - Im Display wird der Speicherplatz <P01> und die Meldung <PROG> angezeigt.
5. Mit den Tasten /  den ersten gewünschten Titel auswählen.
6. Die Taste **SCAN / MODE** drücken, um den Titel zu speichern.
  - Der Titel ist jetzt auf Programmplatz 01 programmiert.

- Die weiteren Titel gemäß den Schritten 4. und 5. programmieren.

### Hinweis

Ist die Speicherkapazität erreicht, blinkt <FUL> im Display.

- Die Taste **Clock / ► / ||** drücken, um die Wiedergabe der programmierten Titel zu starten.
  - Im Display wird <PROG> angezeigt.
  - Die Taste  drücken, um die Wiedergabe zu beenden, die programmierte Reihenfolge bleibt erhalten.
  - Die Taste  2x drücken, um die Wiedergabe zu beenden und die Programmierung zu löschen.

### Hinweis

Die Programmierung wird auch durch das Öffnen des CD-Fachs oder durch den Wechsel des Betriebsmodus gelöscht.

## Kassette wiedergeben

### Hinweis





Der Kassettenspieler erzielt die bestmögliche Qualität bei der Verwendung von Kassetten des Standards IEC I. Bei ungleichmäßigem Lauf von Kassetten, besonders bei der Ausführung C 120, liegt die Ursache zumeist an der Kassette und nicht am Gerät.

Bei geöffnetem Kassettenfach ist darauf zu achten, dass keine Fremdgegenstände in das Gerät gelangen können.

### Kassette einlegen

- Die Taste  drücken, um das Kassettenfach zu öffnen.
  - Das Kassettenfach öffnet sich nach vorne. Dabei darf es nicht behindert werden.
- Eine Kassette so einlegen, dass die volle Spule rechts ist und die offene Kassetteseite nach oben zeigt.
- Das Kassettenfach schließen, bis es hörbar einrastet.

## Kassette wiedergeben







1. Ggf. die Taste /FUNC. wiederholt kurz drücken, um in den Kassetten-Modus <TAPE> zu wechseln.
2. Die Taste  drücken, um die Wiedergabe zu starten.
3. Die Taste  drücken, um die Wiedergabe zu unterbrechen.  
Durch erneutes Drücken startet die Wiedergabe wieder.
4. Die Taste   drücken, um die Wiedergabe zu beenden.

## Hinweis





Das Laufwerk besitzt einen sog. Auto-Stop-Mechanismus. Wird während der Wiedergabe das Bandende erreicht, schaltet sich das Laufwerk automatisch aus.

## Schneller Suchlauf vorwärts oder rückwärts

Es kann ein schneller Suchlauf vorwärts oder rückwärts durchgeführt werden, um eine bestimmte Stelle zu suchen.

1. Die Taste   drücken, um die Kassette anzuhalten.
2. Die Taste  oder  drücken, um einen schnellen Suchlauf Vorwärts oder Rückwärts durchzuführen.
3. Die Taste   drücken, um den Suchlauf anzuhalten.
4. Die Taste  drücken, um die Wiedergabe fortzusetzen.

## Kassette entnehmen

1. Die Taste   drücken, um die Wiedergabe zu beenden.
2. Die Taste   erneut drücken, um das Kassettenfach zu öffnen.
  - Das Kassettenfach öffnet sich nach vorne. Dabei darf es nicht behindert werden.
3. Die Kassette entnehmen.
4. Das Kassettenfach schließen, bis es hörbar einrastet.



## Externe Tonquelle (AUX-IN) anschließen

Der Ton eines externen Gerätes (z. B. CD-Player, DVD-Player, AV-Receiver, iPod oder andere Geräte mit Audioausgang) kann über die Lautsprecher dieses Gerätes wiedergegeben werden.

1. Den Audioausgang des externen Gerätes über ein Audiokabel (mit 3,5 mm-Klinkenstecker) mit dem **AUX IN**-Eingang verbinden.
2. Gerät einschalten.
3. Mit der Taste /FUNC. die Betriebsart **AUX** wählen.
  - Im Display wird der Text <AU> angezeigt.
4. Die Lautstärke am Gerät mit den Tasten **VOL+ / VOL-** regeln.

### Hinweis

Idealerweise die Lautstärke am externen Gerät auf Maximum regeln, um die ungewollte Verstärkung von Störsignalen zu vermeiden.

## Sleep-Timer Einstellungen

Der Sleep-Timer setzt das Gerät nach einer gewählten Zeit in den Standby-Modus.

Der Sleep-Timer kann zwischen 5 und 120 Minuten eingestellt werden.

1. Die Taste **STOP / SLEEP** gedrückt halten, um die Sleep-Einstellungen aufzurufen.
2. Die Taste **STOP / SLEEP** jeweils kurz drücken, um die Sleep-Funktion in 10 Minutenschritten einzustellen (120, 110, ...10, 5 Minuten, **OFF**).

Wenn der Sleep-Timer eingestellt ist, wird die Meldung auf dem Display angezeigt.

### Uhr einstellen

Das Gerät muss sich im Standby-Modus befinden, um die Uhr einzustellen.

1. Die Taste **CLOCK** / ► / || ca. 2 Sekunden gedrückt halten.
2. Die Tasten ◀◀ / ▶▶ drücken, um das Zeitformat zu wählen (12 h / 24 h).
3. Die Taste **CLOCK** / ► / || drücken, um zu bestätigen.  
Die Stundenanzeige blinkt.
4. Mit den Tasten ◀◀ / ▶▶ die Stunden auswählen.
5. Die Taste **CLOCK** / ► / || drücken, um zu bestätigen.  
Die Minutenanzeige blinkt.
6. Mit den Tasten ◀◀ / ▶▶ die Minuten auswählen.
7. Die Taste **CLOCK** / ► / || drücken, um zu bestätigen.

#### Hinweis

Bei Stromausfällen wird die Uhrzeiteinstellung gelöscht.

#### Hinweis

Die Taste **CLOCK** / ► / || während des Betriebs gedrückt halten, um die aktuelle Uhrzeit anzuzeigen.

## Fehlerbehebung

### Probleme mit dem Gerät

Symptom	Mögliche Ursache/Abhilfe
Gerät lässt sich nicht einschalten	Gerät wird nicht mit Strom versorgt. Netzkabel richtig an die Netzsteckdose anschließen. Batterien sind leer. Batterien austauschen.
Kein Ton zu hören	Lautstärke erhöhen. Kopfhörer-Stecker aus dem Gerät ziehen. Ggf. ist die falsche Quelle ausgewählt worden.
Störrauschen zu hören	In der Nähe des Gerätes sendet ein Mobiltelefon oder ein anderes Gerät störende Radiowellen aus. Mobiltelefon oder das Gerät aus der Umgebung des Gerätes entfernen.

Symptom	Mögliche Ursache/Abhilfe
Andere Störungen, laute Geräusche oder gestörte Display-Anzeige	Elektronische Bauteile des Gerätes sind gestört. Netzstecker ziehen, ca. 10 Sekunden warten, Netzstecker wieder einstecken.
Display schaltet sich nicht ein	Gerät einschalten. Netzstecker ziehen, Netzstecker wieder einstecken, Gerät einschalten.

## Probleme mit dem Radio

Symptom	Mögliche Ursache/Abhilfe
Es wird kein Radiosender empfangen	Gerät befindet sich nicht im UKW-Radio Modus. Zum UKW-Radio wechseln. Falsche Frequenz. Richtige Frequenz einstellen.
Ton ist schwach oder von schlechter Qualität	Andere Geräte, z. B. Fernseher stören den Empfang. Gerät weiter entfernt von anderen Geräten aufstellen. Antenne ist nicht ausgezogen oder ausgerichtet. Antenne ausrichten, um den Empfang zu verbessern.

## Probleme mit dem CD-Player

Symptom	Mögliche Ursache/Abhilfe
CD wird nicht wiedergegeben oder springt bei der Wiedergabe weiter	Gerät befindet sich nicht im CD-Modus. Falsche CD eingelegt. CD wechseln. CD ist falsch eingelegt. CD mit der beschrifteten Seite nach oben zentriert einlegen. CD ist verschmutzt oder defekt. CD reinigen oder andere CD verwenden. Die Spielzeit der Audio-CD beträgt mehr als 74 Minuten. Andere CD verwenden.
Ton setzt aus	Lautstärke ist zu hoch eingestellt. Lautstärke verringern. CD ist verschmutzt oder defekt. CD reinigen oder andere CD verwenden. Gerät ist Vibrationen ausgesetzt. Das Gerät an einem vibrationsarmen Ort aufstellen.

## Probleme mit dem Kassettendeck

<b>Symptom</b>	<b>Mögliche Ursache/Abhilfe</b>
Keine Wiedergabe möglich	Keine Kassette eingelegt. Band der Kassette am Ende angelangt. Band der Kassette hängt durch. Band leicht straffen.
Wiedergabe stoppt bereits vor dem Bandende	Band der Kassette hängt durch. Band leicht straffen.

## Gerät reinigen

### **⚠️ WARNUNG**

---

#### **Gefahr durch elektrische Spannung!**

Um die Gefahr eines elektrischen Schlages zu vermeiden, darf das Gerät nicht mit einem nassen Tuch oder unter fließendem Wasser gereinigt werden.  
Vor dem Reinigen immer den Netzstecker ziehen.

---

### **ACHTUNG**

---

#### **Beschädigung von Bauteilen!**

Keine Scheuerschwämme, Scheuerpulver und Lösungsmittel wie Alkohol oder Benzin zur Reinigung verwenden.  
Das Gehäuse nur mit einem weichen, mit Wasser angefeuchteten Tuch, reinigen.

---

## Entsorgungshinweise

### Entsorgung der Verpackung

#### **! GEFAHR**

#### **Lebensgefahr durch Ersticken!**

Erstickungsgefahr durch Folien und andere Verpackungsmaterialien.

- Verpackung und deren Teile nicht Kindern überlassen.

Das Gerät wurde beim Transport durch die Verpackung geschützt. Alle eingesetzten Materialien sind umweltverträglich und wieder verwertbar. Die Verpackung umweltgerecht entsorgen. Beim Händler oder über die kommunale Entsorgungseinrichtung nach Möglichkeiten einer umwelt- und sachgerechten Entsorgung der Verpackung erkundigen.

### Entsorgung des Gerätes

Altgeräte sind kein wertloser Abfall. Durch umweltgerechte Entsorgung können wertvolle Rohstoffe wiedergewonnen werden.



Dieses Gerät ist entsprechend der Richtlinie 2012/19/EU über Elektro- und Elektronik-Altgeräte (WEEE) gekennzeichnet.

Dieses Produkt darf am Ende seiner Lebensdauer nicht über den normalen Haushaltsabfall entsorgt werden, sondern muss an einem Sammelpunkt für das Recycling von elektrischen und elektronischen Geräten abgegeben werden.

Das Symbol auf dem Produkt, der Gebrauchsanleitung oder der Verpackung weist darauf hin.

Die Werkstoffe sind gemäß ihrer Kennzeichnung wiederverwertbar. Mit der Wiederverwendung, der stofflichen Verwertung oder anderen Formen der Verwertung von Altgeräten wird ein wichtiger Beitrag zum Schutz der Umwelt geleistet.

Beim Händler oder über die kommunale Entsorgungseinrichtung nach Möglichkeiten einer umwelt- und sachgerechten Entsorgung des Gerätes erkundigen.

Vor der Entsorgung des Gerätes die Batterien entfernen.

### Entsorgung von Batterien

Batterien können Giftstoffe enthalten, die die Gesundheit und die Umwelt schädigen.

Dieses Zeichen befindet sich auf schadstoffhaltigen Batterien:



- Batterien unterliegen der Europäischen Richtlinie 2006/66/EG und dürfen nicht mit dem normalen Hausmüll entsorgt werden.
- Der Endnutzer ist verpflichtet, Batterien nach Gebrauch zurückzugeben. Die Rückgabe kann unentgeltlich in z. B. Geschäften (Batteriesammelbox) oder anderen kommunalen Sammelstellen erfolgen.
- Der Endnutzer ist verpflichtet, sich über die örtlichen Bestimmungen zur gesonderten Entsorgung von Batterien zu informieren, da durch die korrekte Entsorgung Umwelt und Menschen vor möglichen negativen Folgen geschützt werden.



## **Ersatzteile & Zubehör**

Die Verfügbarkeit von passendem Zubehör und Ersatzteilen für Ihr Gerät können Sie rund um die Uhr unter <https://dual.de/shop/> erfragen.

Bitte beachten, dass wir nur an eine Anschrift innerhalb von Deutschland versenden können.

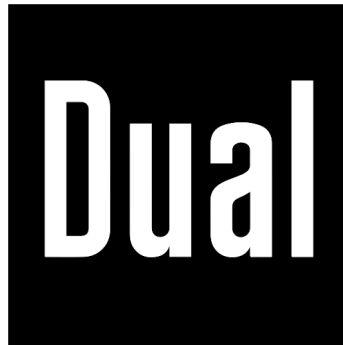

**Hersteller**

DUAL GmbH · Hauptstrasse 1 · D-86925 Fuchstal · [www.dual.de](http://www.dual.de)

Servicehotline: 08191 / 915 777 0 · E-Mail: [support@dual.de](mailto:support@dual.de)